

Smart ventillösning för mjuk och stabil svängfunktion

Svängventil DLC är en dubbel pilotstyrd backventil som är utvecklad för sväng- och hydraulmotorfunktioner i lastkännande system. Den arbetar i samspel med huvudventilens reglerslid vilket ger goda styregenskaper och därmed möjliggör en mjuk och stabil svängfunktion.

Svängventil DLC har inbyggd chock- och antikavitationsfunktion.



Dimensioner:

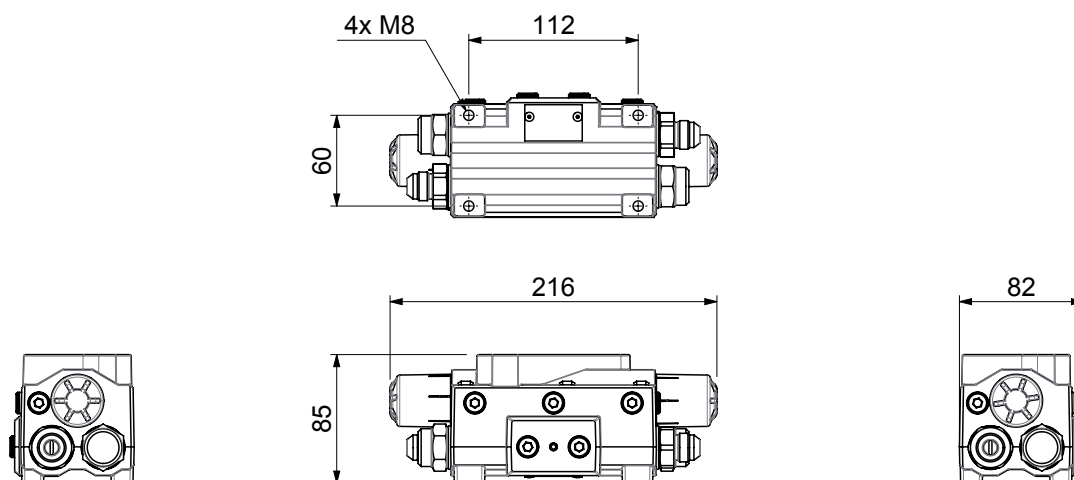

Teknisk data:

Ventilprincip:	Dubbel tryckstyrd backventil med inbyggda chock- och antikavitations ventiler
Typ:	Svängventil
Anslutningar:	G1/2", Ventilportar G1/2" JIC 3/4", Cylinderportar G1/2" JIC 3/4"
Flöde totalt:	Max. 75 l/min.
Max. pumptryck:	45,0 MPa (450 bar)

Olsbergs Hydraulics AB
Box 17
575 21 Eksjö

Tel: 0381-150 75

Olsbergs Electronics AB
Box 267
186 24 Vallentuna

Tel: 08-511 858 50